

# GIACOMINI présente sa nouvelle gamme de Modules Thermiques d'Appartement modulaires (MTA) GE556-SM4

**La production d'Eau Chaude Sanitaire (ECS) instantanée pour une hygiène et un confort optimal en garantissant l'Individualisation des Consommations Énergétiques dans le Collectif**

Spécialiste dans la production de composants destinés aux installations de chauffage et sanitaire. **GIACOMINI** est l'acteur incontournable des systèmes de plancher chauffant basse température et/ou rafraîchissant.

Pour réaffirmer son engagement à offrir des solutions performantes, fiables et adaptées aux défis actuels de la gestion énergétique, **GIACOMINI** lance sa nouvelle gamme de Modules Thermiques d'Appartement (MTA) GE556-SM4 pour répondre aux besoins d'installations de chauffage et d'eau chaude sanitaire (ECS) dans les bâtiments collectifs, en neuf comme en rénovation.

Module  
SM556B30C00  
GE556-SM

Module  
SM556B30100  
GE556-SM

Module  
SM556B30200  
GE556-SM



Cette nouvelle gamme compacte, composée d'équipements monoblocs et de raccords hydrauliques télescopiques vient simplifier la mise en œuvre des produits.

3 solutions sont disponibles :

- Modèle production ECS et installations de radiateurs
- Modèle production ECS et installations basse température (plancher chauffant ou radiateur)
- Modèle production ECS et double circuits, installation de radiateurs et de plancher chauffant

Dans un contexte où la performance énergétique et la gestion optimisée des ressources sont devenues des priorités, les Modules Thermiques d'Appartement (MTA) s'imposent comme une solution de pointe. Conçus pour assurer une production instantanée dans chaque logement et une individualisation précise des consommations, du chauffage et de l'eau chaude sanitaire (ECS) dans chaque logement. Ils contribuent à la réduction de la consommation énergétique, tout en assurant une hygiène de ECS et un confort optimal.

Ces 3 modules répondent ainsi parfaitement aux exigences technico-économiques d'efficacité énergétique. Ils conviennent à tous types d'énergie et système de génération, réseaux de chaleur, énergies renouvelables, énergie biomasse, chaufferie collective. Leur haute technicité, leur facilité d'installation et leur fiabilité en font un choix stratégique pour les bailleurs sociaux, les promoteurs immobiliers et les exploitants de réseaux de chaleur.

## Une réponse aux défis énergétiques des bâtiments collectifs

Les écoquartiers, les logements neufs ainsi que les réhabilitations, sont des enjeux stratégiques pour les communes. Plus de 70 % des nouvelles constructions urbaines intègrent des objectifs de sobriété énergétique et d'énergie renouvelable.

Dans ce contexte, les Modules MTA GE556-SM4 s'imposent comme une solution innovante et adaptée offrant une gestion énergétique optimisée et un respect des normes environnementales tout en incitant à un comportement écocitoyen.



## Individualisation et gestion précise des consommations

Les MTA GE556-SM4 se distinguent par leur capacité à individualiser les besoins énergétiques d'un bâtiment collectif. Chaque module est équipé de compteurs d'énergie garantissant une répartition équitable des consommations. Cette fonctionnalité permet d'assurer une transparence totale dans la gestion des charges collectives.

Concrètement, l'utilisateur maîtrise et visualise ses consommations de chauffage, ECS et EFS grâce à la présence d'un compteur d'énergie, d'un compteur d'eau chaude et d'eau froide sanitaire.

## La performance énergétique au cœur de la technologie

Les modules GE556-SM4 se distinguent par leurs caractéristiques techniques de haut niveau. Leur débit nominal d'eau chaude sanitaire peut atteindre 18 litres par minute selon la configuration de l'échangeur de chaleur (16, 26, 36 ou 50 plaques), assurant un confort optimal même en cas de forte demande. La pression maximale d'exercice du circuit primaire et du circuit secondaire eau chaude sanitaire est de 10 bars.

La température d'exercice du circuit primaire de 55°C à 90°C garantissent une fiabilité adaptée aux installations collectives les plus exigeantes.

Le circuit primaire est conçu pour gérer des différences de température importantes (jusqu'à 40°C de  $\Delta T$ ), optimisant ainsi le rendement global du système. Un amortisseur de coups de bélier protège l'installation des variations de pression, tandis que la vanne de limitation de pression différentielle assure l'équilibre hydraulique avec une valeur pré réglée à 50 kPa.

Les dispositifs de régulation avancés assurent une gestion précise et stable des températures en intégrant :

- Une vanne de priorité pour la production d'eau sanitaire
- Une vanne de contrôle thermostatiques pour la production d'ECS
- Une vanne de limitation de pression différentielle COMPACT (40÷70 kPa) pré réglée à 50 kPa
- Un bypass thermostatique pour maintenir la température de l'ECS de l'échangeur (plage de température : 20÷70°C).
- Une vanne de régulation motorisée pour le control de la température ambiante du chauffage.

## Une solution polyvalente, universelle, conforme et simple à installer

Les MTA GE556-SM4, sont adaptés aussi bien aux bâtiments neufs qu'aux rénovations lourdes et répondent parfaitement aux exigences de la RE2020. Leur compatibilité avec les systèmes utilisant des énergies renouvelables (réseaux de chaleur urbains, biomasse, solaire thermique, pompes à chaleur) en fait une solution durable et conforme aux réglementations en vigueur.

Grâce à leur conception modulaire, les MTA peuvent être configurés selon les contraintes de l'installation avec des raccordements par le haut ou par le bas. Cette flexibilité facilite leur intégration dans les gaines techniques et optimise l'encombrement des installations. Ces modules sont conçus pour minimiser le temps d'installation et de mise en service. Leurs raccords télescopiques à portée plate avec écrou libre simplifient l'assemblage et garantissent une étanchéité parfaite. L'intégration est facilitée pour tout type d'installation, que ce soit un chauffage par radiateurs, un chauffage basse température (planchers chauffants ou radiateurs), ou encore un double circuit combinant radiateurs et planchers chauffants.

Version Double circuit

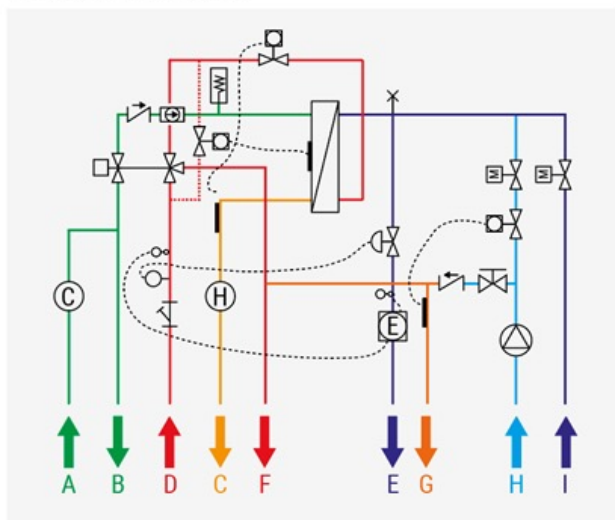

Version Radiateur

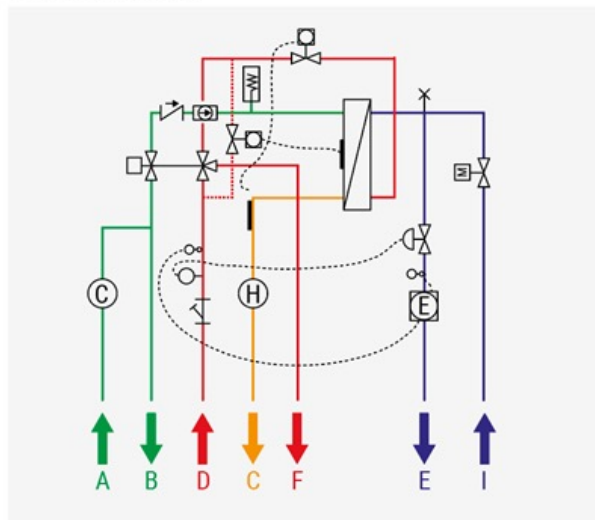

	Filtre
	Prise pour sondes de température du compteur d'énergie
	Prise pour vanne de contrôle de pression différentielle
	Vanne de priorité mécanique
	Purgeur manuel
	Tube compensateur pour compteur d'énergie thermique
	Vanne de limitation de pression différentielle COMPACT (40÷70 kPa) pré-réglée à 50 kPa
	Tête thermostatique avec sonde de température
	Échangeur de chaleur
	Tube compensateur pour compteur eau froide sanitaire
	Amortisseur de coups de bélier
	Régulateur de débit
	Clapet de retenue

	Tube compensateur pour compteur de litres d'eau chaude sanitaire
	Vanne de zone à deux voies motorisée avec micromoteur NF ON / OFF
	Té de réglage (pré-réglé complètement ouvert)
	Circulateur
<b>A</b>	Entrée eau froide sanitaire
<b>B</b>	Sortie eau froide sanitaire
<b>C</b>	Sortie eau chaude sanitaire
<b>D</b>	Entrée circuit primaire
<b>E</b>	Sortie circuit primaire
<b>F</b>	Départ chauffage radiateur
<b>G</b>	Départ chauffage basse température
<b>H</b>	Retour chauffage basse température
<b>I</b>	Retour chauffage radiateur

## Un design robuste, pensé pour la durabilité

Le design compact des modules GE556-SM4, associé à des coffrets métalliques blancs, en fait une solution élégante pour des installations modernes. Leur coque d'isolation en polypropylène expansé assure une réduction des déperditions thermiques et protège l'ensemble des composants des variations de température et de l'humidité.

Leur robustesse minimise les besoins en maintenance. Les MTA GE556-SM4 sont conçus pour limiter les interventions grâce à des composants tels que l'amortisseur de coups de bélier, qui protège les circuits contre les variations de pression. L'accessibilité des éléments hydrauliques et de régulation facilite le contrôle des compteurs. Les composants peuvent être remplacés individuellement, réduisant ainsi les coûts d'exploitation et les interruptions de service.



## Exemples de configurations adaptées au collectif !

### SM556A30CB0 Pour le chauffage avec radiateur



- Production d'ECS avec contrôle thermostatique.
- Vanne de priorité ECS pressostatique.
- Circuit chauffage radiateur avec vanne de zone deux voies à KV réglable.
- Kit de bypass thermostatique.
- Régulateur de pression différentielle.
- Filtre.
- Raccordement possible par le haut et par le bas.
- Amortisseur de coups de bélier.
- Coque d'isolation.
- Manchette compteur en laiton.

### SM556B301B0 Pour le chauffage avec plancher chauffant hydraulique

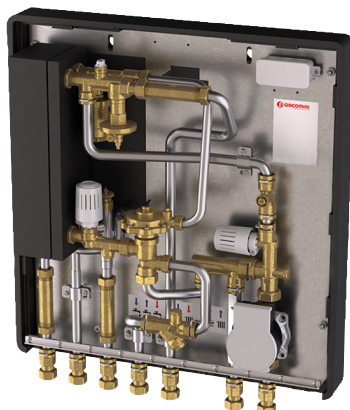

- Production d'ECS avec contrôle thermostatique.
- Vanne de priorité ECS pressostatique.
- Circuit chauffage, plancher chauffant basse température avec vanne de zone deux voies, tête thermostatique et circulateur auto-modulant.
- Kit de bypass thermostatique.
- Régulateur de pression différentielle.
- Filtre.
- Raccordement possible par le haut et par le bas. Amortisseur de coups de bélier.
- Coque d'isolation.
- Manchette compteur en laiton.

### SM556B302B0 Double circuit pour le chauffage avec radiateur et plancher chauffant



- Production d'ECS avec contrôle thermostatique.
- Vanne de priorité ECS pressostatique.
- Circuit chauffage radiateur avec vanne de zone deux voies à KV réglable.
- Circuit chauffage plancher chauffant basse température avec vanne de zone deux voies, tête thermostatique et circulateur auto-modulant.
- Kit de bypass thermostatique.
- Régulateur de pression différentielle.
- Filtre.
- Raccordement possible par le haut et par le bas.
- Amortisseur de coups de bélier.
- Coque d'isolation.
- Manchette compteur en laiton.

Retrouvez cette information presse et ses visuels téléchargeables librement sur :

<https://www.salesfactory.fr/relations-medias-influenceurs/>

A propos de



Giacomini est l'un des leaders mondiaux dans la conception et la fabrication de robinetterie de chauffage et des systèmes de planchers chauffants basses température et/ou rafraîchissant - pour le résidentiel, le tertiaire et l'industrie.

Giacomini affiche un chiffre d'affaires de plus de 280 millions dont plus de 75% réalisé à l'export par le biais de ses 18 filiales et partenaires dans le monde. La société dispose de trois sites de production en Italie, usine entre autres 70 tonnes de laiton par jour et emploie 900 personnes au total.

GIACOMINI France | Rue de Rome - Parc de Pontillault | 77344 Pontault-Combault

Tél. : 01 60 29 20 35 | [www.giacomini.fr](http://www.giacomini.fr)

## CONTACTS PRESSE



Charlotte Leclère  
Antoine Braghini

Ligne directe : 06 16 26 23 39  
Ligne directe : 06 72 93 17 38

[charlotte.leclere@salesfactorypr.fr](mailto:charlotte.leclere@salesfactorypr.fr)  
[antoine.braghini@salesfactorypr.fr](mailto:antoine.braghini@salesfactorypr.fr)

<https://www.salesfactory.fr/relations-medias-influenceurs/>